

DC-Type Assemblies

- 반도체 전용라인 [배관], [반도체장비 배관], [진공배관], [식·의약 배관] 등에 PIPE 와 PIPE를 연결해주는 매개체이다.
- 연결 방법이 간소하고 빠르다.
- 사용 환경에 따라 적용할 수 있는 부품 재질이 준비되어 있다.
- 주로 65A SIZE 이상의 배관 연결에 사용된다.
- 기본 구성은 다음과 같이 5개의 부품으로 분류된다.

기본구성

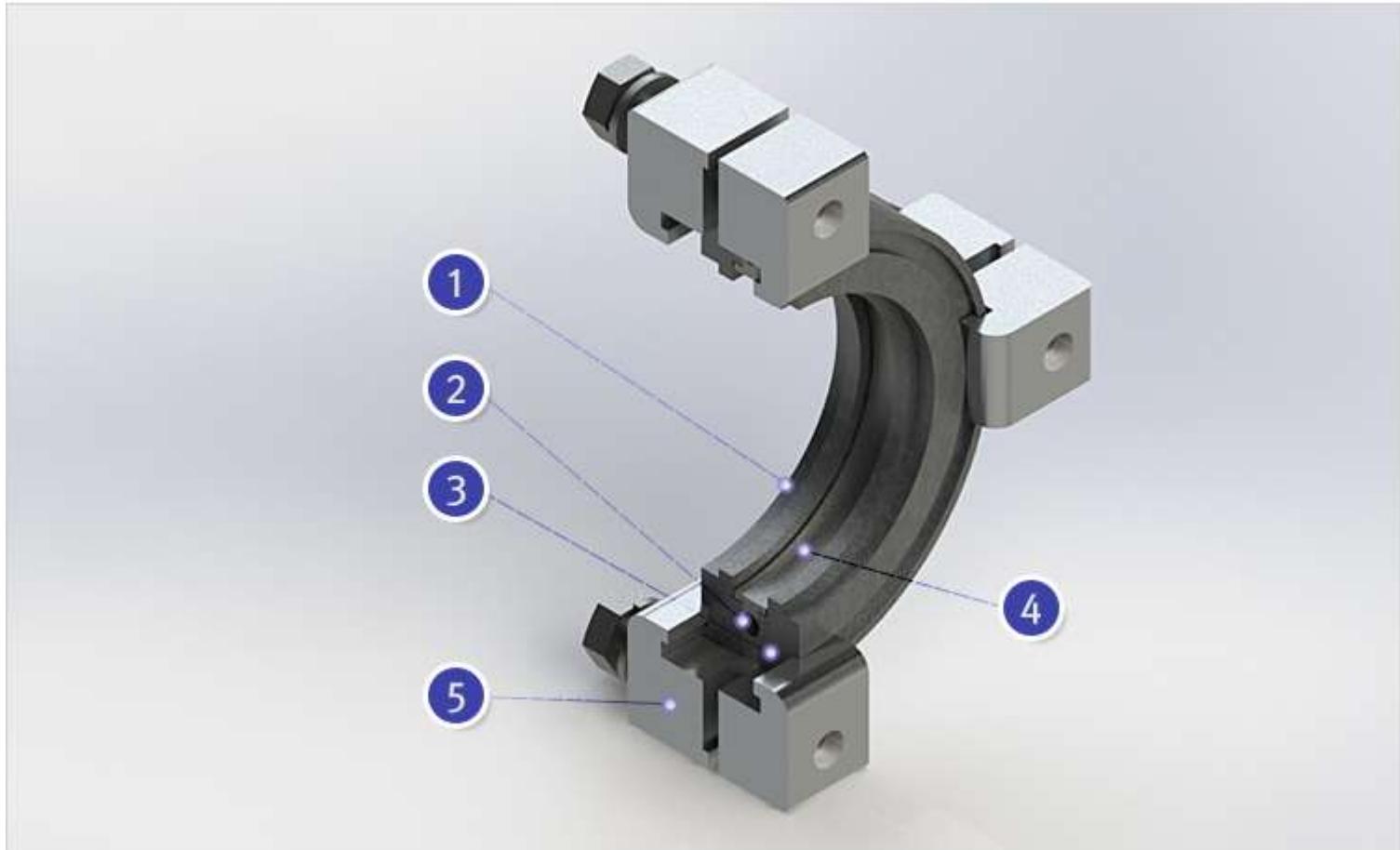



⚙️ SPEC

LIST	MATERIAL	SIZE	PRESSURE
1. DC FLANGE	STS304	63A~320A	10 ⁻⁹ Torr
2. O-RING	VITON	16A~320A	
3. OUT-RING	STS304	16A~320A	
4. CENTER RING	STS304	16A~320A	
5. DC CLAMP	AL6061	63A~320A	

FLANGE

IMAGE	MODEL NAME	SIZE	MATERIAL	NOTE										
	NW(KF) FLANGE (PIPE & TUBE WELD)	<table border="1"> <tr><td>16A</td><td>20A</td></tr> <tr><td>25A</td><td>40A</td></tr> <tr><td>50A</td><td>65A</td></tr> <tr><td>80A</td><td>100A</td></tr> <tr><td>125A</td><td>150A</td></tr> </table>	16A	20A	25A	40A	50A	65A	80A	100A	125A	150A	SUS 304	PIPE와 PIPE를 연결해주는 FLANGE로 BUTT-WELD TYPE 이며, 주로 구경이 작은 PIPE에 사용된다.
16A	20A													
25A	40A													
50A	65A													
80A	100A													
125A	150A													
			SUS316L											
	BELLOWS FLANGE (BELLOWS WELD)		SUS 304	FLANGE를 BELLOWS에 WELDING하여 VACCUM LINE에 사용된다.										
		SUS316L												
	SOCKET FLANGE (SOCKET WELD)	SUS 304	PIPE와 PIPE를 연결해주는 FLANGE로 BUTT-WELD TYPE이 아닌 SOCKET에 맞춰 WELDING하는 TYPE이다.											
		SUS316L												
	END FLANGE (END CLOSE)	SUS 304	VACUUM LINE을 ENDING할 때 NW FLANGE에 맞춰 사용된다.											
		SUS316L												
	DC FLANGE (PIPE & TUBE WELD)	<table border="1"> <tr><td>65A</td><td>80A</td></tr> <tr><td>100A</td><td>125A</td></tr> <tr><td>150A</td><td>200A</td></tr> <tr><td>250A</td><td></td></tr> </table>	65A	80A	100A	125A	150A	200A	250A		SUS 304	PIPE와 PIPE를 연결해주는 FLANGE로 주로 구경이 큰 PIPE에 사용된다.		
65A	80A													
100A	125A													
150A	200A													
250A														
			SUS316L											
	DC END FLANGE (END CLOSE)	SUS 304	VACUUM LINE을 CLOSING시 DC (MF) FLANGE에 맞춰 사용된다.											
		SUS316L												
	BOLTED FLANGE (SPECIAL-요청사이즈)	<table border="1"> <tr><td>25A</td><td>40A</td></tr> <tr><td>50A</td><td>65A</td></tr> <tr><td>80A</td><td>100A</td></tr> <tr><td>150A</td><td>200A</td></tr> <tr><td>250A</td><td>300A</td></tr> </table>	25A	40A	50A	65A	80A	100A	150A	200A	250A	300A	SUS 304	PIPE와 PIPE를 연결해주는 FLANGE로 BOLT 및 GASKET을 이용하여 체결한다.
25A	40A													
50A	65A													
80A	100A													
150A	200A													
250A	300A													
		SUS316L												